

## Guida per l'utente - User's guide - Instructions pour l'utilisateur - Guía para el usuario - Führer für den Benutzer

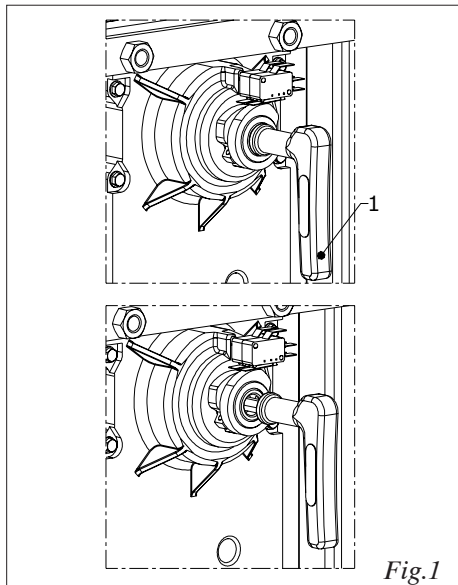

Fig.1

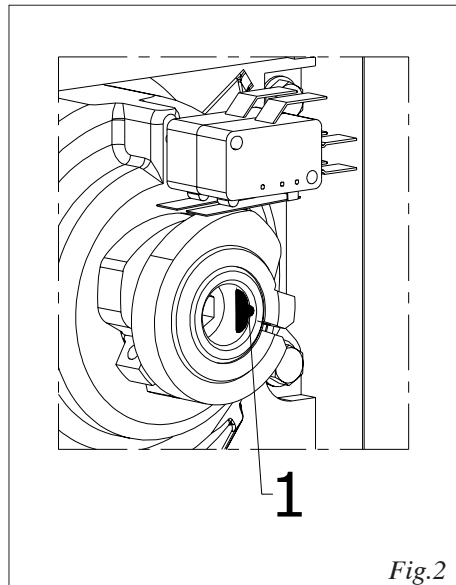

Fig.2

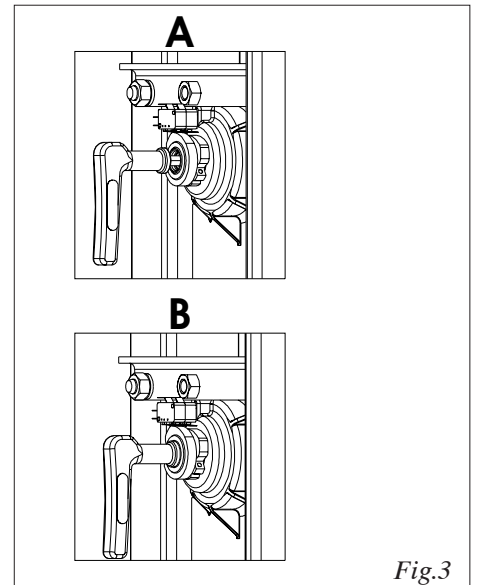

Fig.3

### ITALIANO

**Leggere attentamente le istruzioni prima di utilizzare il prodotto e conservarle per eventuali necessità future**

#### NORME GENERALI DI SICUREZZA

L'automazione SPIN, se correttamente installata ed utilizzata, garantisce un elevato grado di sicurezza.

Alcune semplici norme di comportamento possono evitare inoltre inconvenienti accidentali:

- Non transitare sotto la sbarra quando questa è in movimento. Prima di transitare sotto la sbarra, attendere l'apertura completa.
- Non sostare assolutamente sotto la sbarra.
- Non sostare e non permettere a bambini, persone o cose di sostare nelle vicinanze dell'automazione, evitandolo ancor più durante il funzionamento.
- Tenere fuori dalla portata dei bambini, radiocomandi o qualsiasi altro datore d'impulso per evitare che l'automazione possa essere azionata involontariamente.
- Non permettere ai bambini di giocare con l'automazione.
- Non contrastare volontariamente il movimento della sbarra.
- Evitare che rami o arbusti possano interferire col movimento della sbarra.
- Mantenere efficienti e ben visibili i sistemi di segnalazione luminosa.
- Non tentare di azionare manualmente la sbarra se non dopo averla sbloccata.
- In caso di malfunzionamenti, sbloccare la sbarra per consentire l'accesso ed attendere l'intervento tecnico di personale qualificato.
- Una volta predisposto il funzionamento manuale, prima di ripristinare il funzionamento normale, togliere alimentazione elettrica all'impianto.
- Non eseguire alcuna modifica sui componenti facenti parte del sistema d'automazione.
- Astenersi da qualsiasi tentativo di riparazione o di intervento diretto, rivolgersi solo a personale qualificato.
- Far verificare almeno semestralmente l'efficienza della automazione, dei dispositivi di sicurezza e del collegamento di terra da personale qualificato.

#### DESCRIZIONE

L'automazione SPIN è una barriera ideale per il controllo di aree di accesso veicolare fino a 6 mt di larghezza e a media frequenza di transito.

All'interno del cofano si trova un apparato elettromeccanico estremamente compatto, ed una molla di bilanciamento della sbarra.

La sbarra è costituita da un profilato di alluminio verniciato di bianco e con catadiottri rossi per essere facilmente visibile anche con l'oscurità. Il funzionamento della barriera è gestito da una centralina elettronica di comando racchiusa in un contenitore con adeguato grado di protezione agli agenti atmosferici alloggiato all'interno del cofano.

La sbarra normalmente si trova chiusa in posizione orizzontale.

Quando la centralina elettronica riceve un comando di apertura tramite il telecomando o qualsiasi altro datore di impulso, aziona l'apparato elettromeccanico ottenendo la rotazione della sbarra di 90° fino alla posizione verticale che consente l'accesso. Se è stato impostato il funzionamento automatico, la sbarra si richiude da sola dopo il tempo di pausa selezionato.

Se è stato impostato il funzionamento semiautomatico, è necessario inviare un secondo impulso per ottenere la richiusura.

Un impulso di apertura dato durante la fase di richiusura, provoca sempre l'inversione del movimento.

Un impulso di stop (se previsto) arresta sempre il movimento.

Per il dettagliato comportamento della barriera nelle diverse logiche di funzionamento, fare riferimento al Tecnico installatore.

Nelle automazioni sono presenti dispositivi di sicurezza (fotocellule) che impediscono la richiusura della sbarra quando un ostacolo si trova nella zona da loro protetta.

L'automazione SPIN dispone di serie di un dispositivo di sicurezza anti-schiacciamento che limita la coppia trasmessa alla sbarra.

Il sistema elettromeccanico garantisce il blocco della sbarra in qualsiasi posizione.

L'apertura manuale è quindi possibile solo intervenendo sull'apposito sistema di sblocco.

La segnalazione luminosa indica il movimento in atto della sbarra.

#### FUNZIONAMENTO MANUALE

Nel caso sia necessario azionare manualmente la barriera per mancanza di alimentazione elettrica o disservizio dell'automazione, è necessario agire sul dispositivo di sblocco come segue.

- togliere l'alimentazione all'impianto agendo sul rispettivo interruttore generale.
- aprire la portella del montante mediante la chiave codificata data in dotazione.
- inserire la chiave speciale che si trova dentro il montante nel foro di sblocco (fig.1 rif.1) e ruotare in senso antiorario di alcuni giri fino a battuta meccanica.

#### Attenzione:

**La battuta meccanica è costituita da una spina elastica (fig.2 rif.1) che non deve essere oltrepassata per evitare di compromettere il funzionamento del dispositivo di sblocco.**

**Una volta sbloccato il sistema la sbarra può restare nella posizione iniziale, è quindi necessario muovere la sbarra nei due sensi fino a quando non si avverte lo sgancio del sistema di sblocco.**

- effettuare manualmente la manovra di apertura o chiusura della sbarra.

#### RIPRISTINO DEL FUNZIONAMENTO NORMALE.

Per evitare che un impulso involontario possa azionare la barriera durante la manovra, prima di ripristinare il funzionamento normale, togliere l'alimentazione all'impianto.

- aprire la portella del montante mediante la chiave codificata data in dotazione.

- inserire la chiave speciale che si trova dentro il montante nel foro di sblocco ( fig.3 rif.A) e ruotare in senso orario di alcuni giri fino a battuta meccanica.
- muovere manualmente la sbarra fino a quando non si avverte l'aggancio dello sblocco meccanico.
- ruotare nuovamente la chiave in senso orario per bloccare il sistema.

**Attenzione: Sulla chiave di sblocco è presente un bordo circolare che si deve appoggiare all'albero (fig.3 rif.B), una volta raggiunta questa posizione non continuare a ruotare la chiave di sblocco per evitare di compromettere la funzionalità del sistema stesso.**

- richiudere la portella del montante.

#### MANUTENZIONE

Per garantire un corretto funzionamento nel tempo è necessario eseguire con cadenza semestrale le seguenti verifiche:

- controllare il collegamento ed il corretto funzionamento di tutti i dispositivi di sicurezza adottati.
- controllare la corretta taratura della frizione antischiacciamento.
- controllare l'integrità e l'efficacia del collegamento di terra.
- controllare il serraggio di tutte le viti.
- controllare il corretto bilanciamento del sistema.
- controllare l'integrità della molla.

## ENGLISH

**Read the instructions carefully before using the product and store them for future use**

#### GENERAL SAFETY REGULATIONS

If correctly installed and used, the SPIN automated system ensures a high degree of safety.

Some simple rules on behaviour can prevent accidental trouble:

- Do not pass under the beam when it is moving. Wait for the beam to open fully before passing through.
- Do not, on any account, stand under the beam.
- Do not stand near the automated system or allow children, persons or things to stand or lie there, especially while it is in use.
- Keep remote controls or other pulse generators away from children, to prevent the automated system from being activated involuntarily.
- Do not allow children to play with the automated system.
- Do not willingly obstruct beam movement.
- Prevent any branches or shrubs from interfering with beam movement.
- Keep light signalling systems efficient and clearly visible.
- Do not attempt to activate the beam by hand unless you have released it.
- In the event of malfunctions, release the beam to allow access and wait for qualified technical personnel to do the necessary work.
- When you have set manual operation mode, cut power to the system before restoring normal operation.
- Do not in any way modify the components of the automation system.
- Do not attempt any kind of repair or direct action whatever and contact qualified personnel only.
- At least every six months: arrange a check by qualified personnel of the automated system, safety devices and earth connection.

#### DESCRIPTION

The SPIN automated system is an ideal barrier for controlling vehicle access areas up to 6 metres in width and of medium transit frequency. A highly compact electro-mechanical equipment and beam balancing spring, are housed inside the hood.

The beam consists of an aluminium profile (painted white) with red reflex reflectors so it can easily be seen even in the dark.

The barrier is controlled by an electronic control unit located in an enclosure, providing adequate weather protection, housed inside the hood.

The beam is normally closed in horizontal position.

When the electronic control unit receives an opening command via the remote control or any other pulse generator, it activates the electro-mechanical equipment which rotates the beam through 90° until it reaches the vertical position allowing access. If automatic operating mode was set, the beam closes automatically after the selected pause time has elapsed.

If the semi-automatic mode was set, a second pulse must be sent to close the beam again.

An opening pulse during re-closing, always causes movement to be reversed.

A stop pulse (if supplied) always stops movement.

For details on barrier behaviour in different function logics, consult the installation technician.

Automated systems include safety devices (photocells) that prevent the beam from re-closing when there is an obstacle in the area they protect. The SPIN automated system is supplied (as a standard item) with an anti-crushing protection safety device which limit the torque transmitted to the beam.

The electro-mechanical system guarantees the beam is stopped in any position.

Manual opening is, therefore, only possible by using the release system. The warning-light indicates that the beam is moving.

#### MANUAL OPERATION

If the barrier has to be moved manually due to a power failure or malfunction of the automated system, use the release device as follows:

- cut power to the system with the master-switch.
- open the door on the upright with the supplied coded key.
- fit the special key, located inside the upright, in the release hole (fig. 1, ref.1) and turn it anti-clockwise for a few turns until you reach the mechanical stop limit.

**Attention:**

**The mechanical stop consists of a spring pin (fig.17 ref.1) that must not be overpassed to prevent jeopardizing the operation of the release device.**

**When the system has been released, the beam could remain in its initial position. Therefore, the beam must be moved in both directions until the release system is felt to trip.**

- open or close the beam manually.

#### RESTORING NORMAL OPERATION

To prevent an involuntary pulse from activating the barrier during the manoeuvre, cut power to the system before restoring normal operation.

- open the door of the upright with the supplied coded key.
- fit the special key, located inside the upright, in the release hole (fig.3, ref.A) and turn it clockwise for a few turns until you reach the mechanical stop limit.
- move the beam manually until the mechanical release is felt to trip.
- turn the key clockwise again to release the system.

**Attention: There is a round edge on the release key, which must rest on the shaft (fig. 3 ref.B). When this position is reached, stop turning the release key to avoid jeopardising the efficiency of the system.**

- close the door of the upright.

#### MAINTENANCE

To ensure correct long-term operation, carry out the following checks every six months:

- check if all the safety devices in use are connected and efficient.
- check if the anti-crushing clutch is correctly set.
- check the condition and efficiency of the earth connection.
- check if all screws are tight.
- check if the system is correctly balanced.
- check if the spring is in good condition

## FRANÇAIS

**Lire attentivement les instructions avant d'utiliser le produit et les conserver pour toute exigence future.**

#### NORMES GÉNÉRALES DE SÉCURITÉ

L'automatisme SPIN, s'il est correctement installé et utilisé, garantit un haut degré de sécurité.

Par ailleurs quelques normes simples de comportement peuvent éviter des problèmes accidentels:

- Ne pas transiter sous la lisse quand celle-ci est en mouvement. Avant de transiter sous la lisse, attendre l'ouverture complète.
- Ne stationner en aucun cas sous la lisse.
- Ne pas stationner et interdire aux enfants et aux tiers de stationner à proximité des automatismes, ne pas y interposer d'objets, spécialement durant le fonctionnement.
- Eloigner de la portée des enfants les radiocommandes ou tout autre générateur d'impulsion en mesure d'actionner involontairement l'automatisme.
- Interdire aux enfants de jouer avec l'automatisme.
- Ne pas contraster volontairement le mouvement de la lisse.
- Éviter que des branches ou des arbustes n'entravent le mouvement de la lisse.
- Faire en sorte que les systèmes de signalisation lumineuse soient toujours fiables et bien visibles.
- N'essayer d'actionner la lisse manuellement qu'après l'avoir déverrouillée.
- En cas de dysfonctionnements, déverrouiller la lisse pour permettre l'accès et attendre l'intervention technique d'un personnel qualifié.
- Après avoir disposé le fonctionnement manuel, avant de rétablir le fonctionnement normal, couper le courant sur l'installation.
- Ne réaliser aucune modification sur les composants faisant partie du système d'automatisme.
- Éviter toute tentative de réparation ou d'intervention et s'adresser uniquement au personnel qualifié.
- Faire vérifier au moins tous les six mois l'efficacité de l'automatisme, des dispositifs de sécurité et du raccordement de terre par un personnel qualifié.

#### DESCRIPTION

L'automatisme SPIN est une barrière idéale pour le contrôle de zones d'accès des véhicules jusqu'à 6 m de largeur et à moyenne fréquence de transit.

À l'intérieur du coffret se trouve un appareil électromécanique